

## H350 / 325-80-190

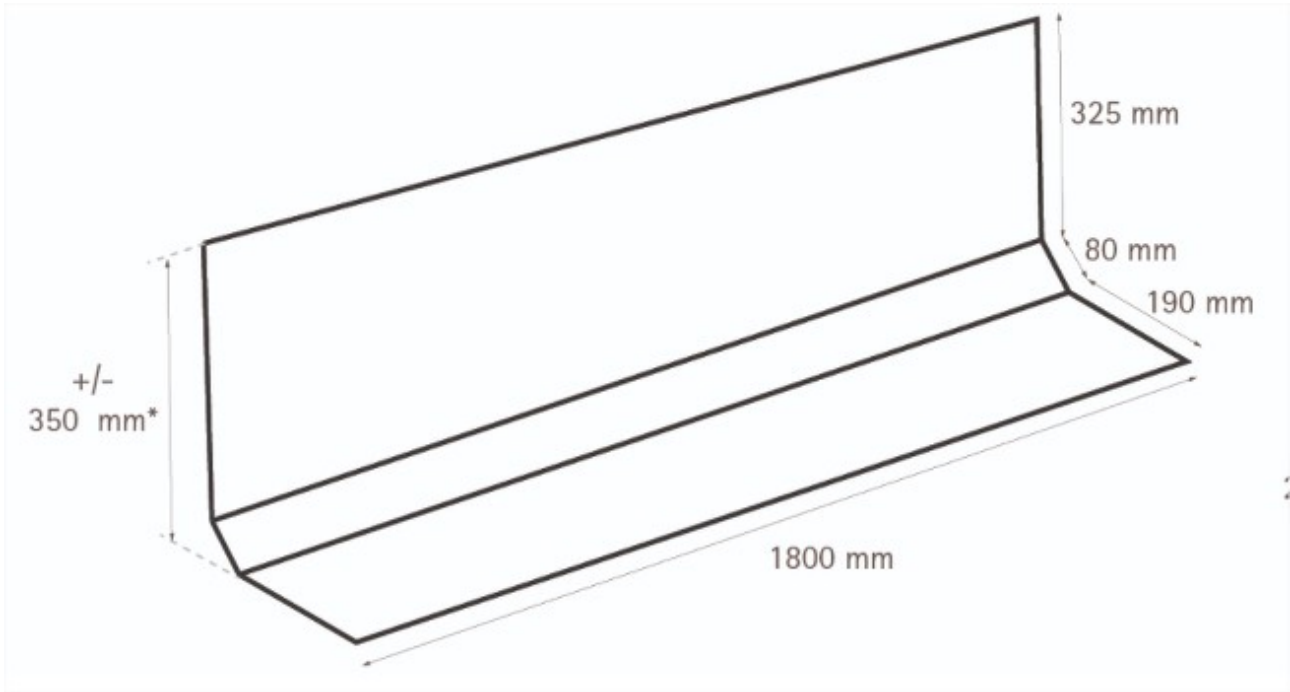

Position du centre de gravité : NAm

Intitulé	Gamme	Couleur	Largeur(mm)	Code
H350 / 325-80-190	ACCESSOIRES et pièces spéciales	Gris clair - type RAL 7035	1800	20795



La représentation des coloris à l'écran ne permet pas une reproduction fidèle des teintes des produits.

## Caractéristiques

	Unités	Valeur nominale	Tolérance	
			-	+
Poids	Kg/m <sup>2</sup>			
Epaisseur (selon norme EN-1013-3)	mm			
Longueur(mm)	mm	-		
Largeur utile	mm			

	Unités	Valeur nominale	Tolérance	
			-	+
Largeur totale	mm			
Equerrage hors equerre maxi(selon norme EN1013-1)	mm		-	-
Inertie pour une largeur de 1 m	Cm <sup>4</sup>		-	-
Rayon minimum de cintrage	m		-	-
Transmission lumineuse nominale	% par rapport à l'air		-	-